

Создано: 11.04.2026 в 09:31

Обновлено: 11.04.2026 в 09:30

Руслан Решетников, ПАН Партнер

79117808828

Санкт-Петербург, Уральская улица, 21к1

16 500 000 ₹

Санкт-Петербург, Уральская улица, 21к1

Округ

[СПБ, Василеостровский район](#)

Улица

[улица Уральская](#)

Квартира

Количество комнат

1

Высота потолков

2.75 м

Жилая площадь

10.1 м²

Площадь кухни

15.3 м²

Общая площадь

33.3 м²

Этаж

8/12

Детали объекта

Тип сделки

Продам

Раздел

[Квартиры](#)

Тип балкона

лоджия

для заметок

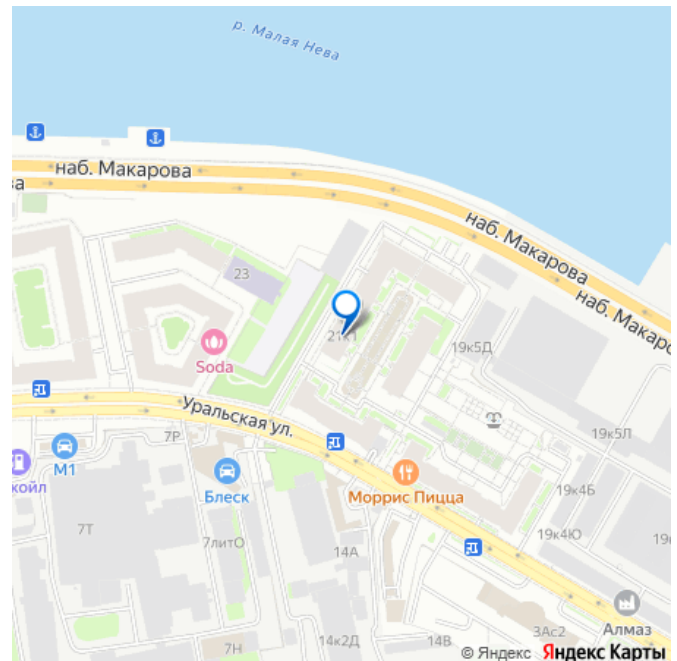

Тип санузла

совмещенный

Вид из окна

на улицу

Ремонт

дизайнерский

Квартира в новостройке

да

Покупка в ипотеку

да

возможна ипотека, лифт, парковка

Описание

Код объекта: 2127703. Ваша стильная квартира в современном доме с уютным закрытым двором-променадом Современный дом 2021 года, дизайнерский ремонт и уникальное дворовое пространство — здесь есть всё для комфортной жизни в центре города, но без лишнего шума. Пространство, которое продумано до деталей: Общая площадь 33,3 м² — компактно, но функционально Изолированная комната 10,1 м² — ваше личное пространство для отдыха Просторная кухня-гостиная 15,3 м² — сердце квартиры, где можно и готовить, и встречать гостей Высокие потолки 2,75 м — ощущение лёгкости и воздуха Дизайнерский ремонт с использованием качественных материалов Напольное покрытие: в комнате, коридоре и кухне-гостиной — паркетная доска, в ванной комнате — тёплый пол Остаётся современная мебель и техника Всё готово для вашего комфортного заезда: Кухонный гарнитур Посудомоечная машина Диван Кровать Бытовая техника и мебель в отличном состоянии — можно экономить на

обустройстве с первого дня. Двор-променад — ваше зелёное уединение Окна квартиры выходят в тихий, закрытый двор-променад. Это особое пространство, спроектированное для жизни: Никаких случайных прохожих — только жители дома Уютные дорожки для прогулок с собакой Безопасная детская площадка, где ребёнок может играть без лишних глаз Зелень, лавочки и атмосфера уединённого парка прямо за окном О доме и локации: Дом от топового застройщика — ликвидность во все времена Подземная парковка — машина в безопасности Огороженная территория и железобетонные перекрытия — надёжность и спокойствие Центральное отопление — всегда тепло и уютно Уральская улица — удобно и перспективно Развитая инфраструктура, остановки транспорта рядом, быстрый доступ к основным магистралям. Идеальный вариант для молодых специалистов, студентов или пары, которая ценит комфорт и стиль.

Почему стоит выбрать эту квартиру
Дизайнерский ремонт — готовность к заселению на 100% Тёплый пол и паркетная доска — внимание к деталям Закрытый двор-променад — редкость для Петербурга Современная мебель и техника в подарок Подземный паркинг и надёжный дом 2021 года Юридическая чистота, помощь с ипотекой Хотите жить в стильной квартире с закрытым двором и не тратить время на ремонт? Звоните — покажем в удобное время. Такие варианты разбирают быстро.

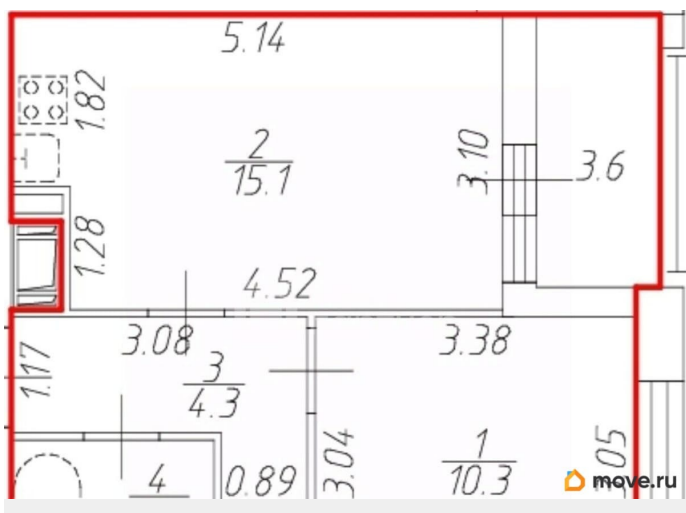

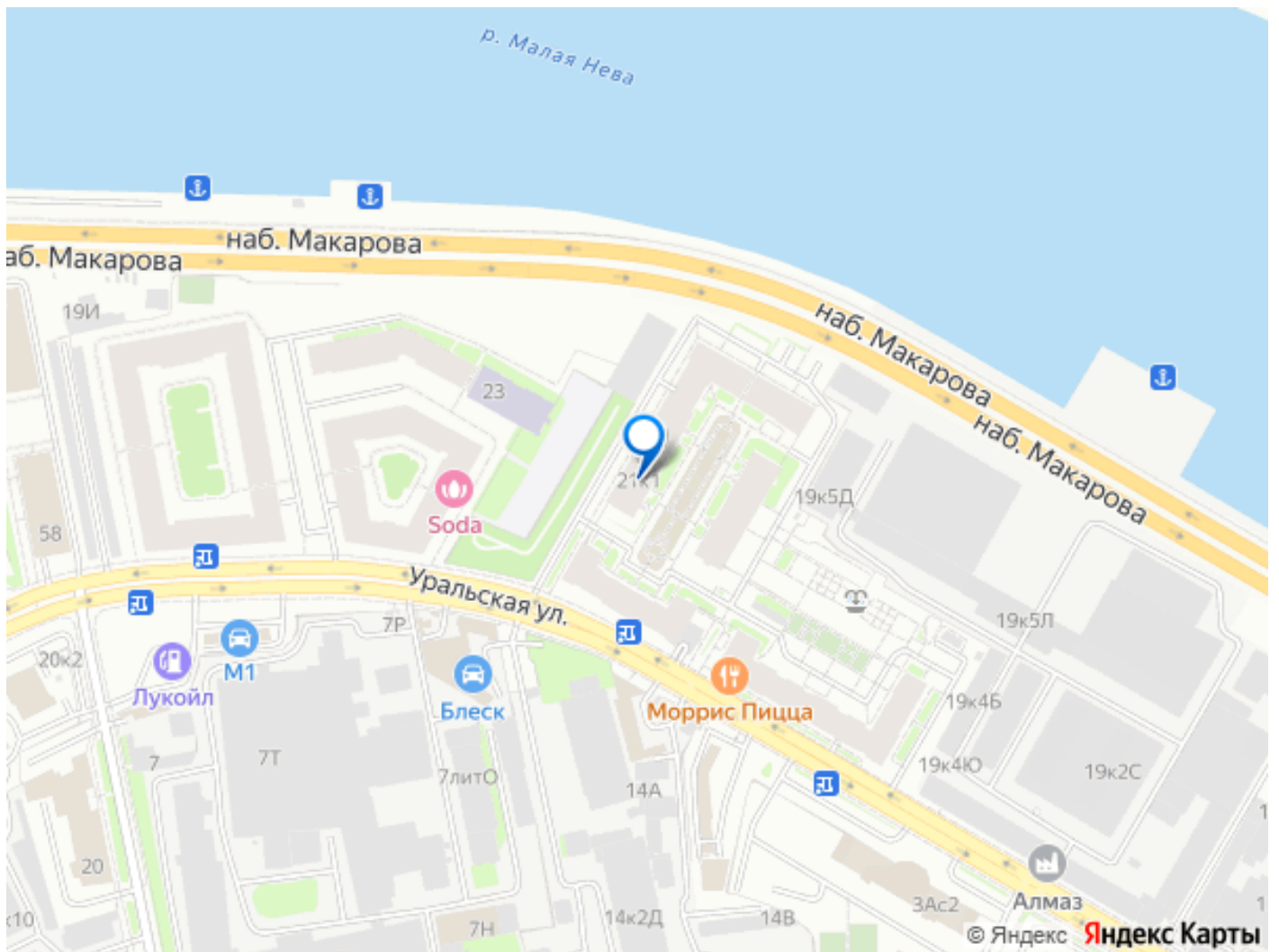

Move.ru - вся недвижимость России